

WICONA®

By  Hydro



Diseñadas para paneles de
vidrio de gran dimensión y peso

» WICTEC 60 NG

FACHADA DE ALUMINIO

» WICTEC

Para una arquitectura sofisticada

La fachada del futuro combina eficiencia energética con multitud de opciones de diseño, funcionalidad, y responsabilidad ambiental. WICTEC es un concepto integrado en la arquitectura moderna que combina los elementos de envolvente protectora, almacenamiento de calor, aire acondicionado, sistema de iluminación, protección al fuego y aislamiento acústico en una única fachada.

El sistema de fachada WICTEC te da creatividad y habilidad para encontrar la mejor solución con un alcance casi ilimitado. Desde el sistema tradicional stick al modular pasando por las construcciones de vidrio estructural, con WICTEC puedes seleccionar, diseñar y producir todas las variantes imaginables con los mayores estándares de calidad posibles y acorde con los requisitos específicos de tu proyecto.

Sea cual sea el concepto arquitectónico, la amplia gama de fachadas de aluminio WICTEC cumplirá con todos los aspectos del diseño. También se asegura la protección y seguridad de las personas ya que la serie WICTEC ofrece fachadas anti-robbo y antibalas, así como con protección al fuego.

Nuestro negocio consiste en implementar todas las ideas de la arquitectura contemporánea mediante el desarrollo de la tecnología adecuada.



Índice

WICTEC: para una arquitectura sofisticada	2
Aplicaciones	4
Compromiso y sostenibilidad	6
WICTEC, de un vistazo	8
Unisys: un sistema para todos los requisitos	10
WICTEC 60 NG: detalles de las prestaciones	12
Materiales y sostenibilidad	20
WICONA: tu partner desde el principio	22

» Aplicaciones

Los criterios decisivos

Con las fachadas WICTEC, tu creatividad y habilidad para encontrar la mejor solución son casi ilimitadas. Con WICTEC puedes seleccionar, diseñar y producir todas las posibilidades imaginables con los mayores estándares de calidad posibles y de acuerdo con los requisitos específicos de tu proyecto. Gracias a la gran diversidad y compatibilidad del sistema con los sistemas integrales WICONA de ventanas, puertas y correderas, tienes una tecnología de fachadas extremadamente flexible a tu disposición. Así que tus requisitos individuales, desde el diseño a la planificación detallada y la finalización, se pueden conseguir con las aplicaciones estándar del sistema. Si eso no fuera suficiente, podemos proporcionarte soluciones a medida.

Prestaciones

- Siempre hay la solución adecuada gracias a una gran variedad de gamas (stick, modular, vidrio estructural, doble fachada).
- Seguridad funcional gracias a los diversos niveles de drenaje en cascada.
- Se consiguen prestaciones de protección antirrobo, antibalas y antiincendios con unas ampliaciones mínimas.
- Múltiples certificados, p.ej. El certificado de prestaciones Passivhaus del muro cortina, por el instituto ift.

Flexibilidad

- Basado en el principio de WICONA Unisys: Alto nivel de seguridad en los procesos, ahorros de coste y tiempo, simplificación de la producción, menor necesidad de utilizar distintas herramientas gracias a la estandarización de componentes.
- Diversos anchos de sistema para cualquier requisito.
- Adaptación a las necesidades estructurales y uso optimizado de los materiales de forma rentable gracias a la diversa oferta de perfiles.

Eficiencia

- Unión montante-travesaño simplificada: con o sin conectores.
- Sistema de anclaje modular WICTEC AN.
- Elevada fiabilidad del proceso en la planificación, producción y ensamblado.

WICTEC: de un vistazo



Todos los elementos han sido ensayados y aprobados por nuestros equipos de desarrollo y han sido certificados por ift Rosenheim para garantizar las prestaciones.



Antirrobo



Proceso de fabricación optimizado



Diversas configuraciones posibles



Elevadas prestaciones técnicas

Opciones de combinación

- Ventanas practicables, oscilo-batientes, oscilo-parallelas y abatibles.
- Ventanas exteriores de apertura exterior, tipo italiana o paralela.
- Ventanas pivotantes verticales y horizontales.
- Flap de ventilación.
- Puertas WICSTYLE 65 evo y WICSTYLE 75 evo de apertura interior y exterior, abatible o de doble acción.
- Correderas WICSLIDE.
- Exutorios.

Sostenibilidad

- El aluminio es reciclable casi en su totalidad.
- Diversos productos WICONA son Cradle to Cradle Certified® nivel Plata, como las ventanas WICLINE 75 / 65, las puertas WICSTYLE 75 / 65 y las fachadas WICTEC 50 Y WICTEC 60 NG.
- Hasta el 68% de la energía utilizada para producir el aluminio de los perfiles de WICONA proviene de la energía hidroeléctrica.
- Desarrollo aplicando el ecodiseño: p. ej. mayor aislamiento y valores estructurales con menor cantidad de material.



» Compromiso y sostenibilidad

WICONA demuestra su fuerte compromiso con el medio ambiente en todos los ámbitos: utilizando materiales con baja huella de carbono y reciclables, con un diseño de producto adaptado a la economía circular y producido en una cadena responsable de suministro. Además, todo está certificado por organizaciones externas para asegurar la máxima transparencia.

HYDRO CIRCAL

Demostramos nuestra preocupación por la sostenibilidad utilizando Hydro CIRCAL® en nuestras soluciones de sistema, una de las aleaciones de aluminio con menor huella de CO₂ de nuestro sector. Hydro CIRCAL® es una gama de aluminio de primera calidad hecha con un mínimo de 75% de aluminio reciclado al final de su vida útil (aluminio posconsumo). El proceso de producción está verificado por un organismo externo (DNV-GL), y confirmado por una DAP (Declaración Ambiental de Producto). Hydro CIRCAL® tiene una de las huellas de carbono más bajas a nivel mundial: 2,3 kg CO₂ por kilo de aluminio, 4,5 veces menos que la media mundial del aluminio primario.

HYDRO REDUXA

Hydro REDUXA es un aluminio bajo en carbono, que se produce utilizando fuentes de energía renovable como la energía hidroeléctrica. El resultado es un aluminio con una huella de carbono máxima de 4 kg de CO₂ por kg. Hydro REDUXA está verificada por un organismo externo (DNV-GL), englobando las emisiones de CO₂ desde la extracción de la bauxita, la producción de alúmina y la producción del aluminio por electrólisis. Está verificada por una DAP (Declaración Ambiental de Producto).

100 % POLIAMIDA REICLADA

WICONA es uno de los primeros proveedores mundiales en utilizar barretas para la rotura de puente térmico fabricadas con poliamida reciclada para el aislamiento térmico de sus sistemas. Disponibles de forma estándar, sin coste adicional y con unas propiedades mecánicas y físicas excepcionales. Además, gracias a la reducción en el consumo de energía y recursos se convierte en una opción más sostenible.



CRADLE TO CRADLE CERTIFIED®: PLATA Y BRONCE PARA WICONA

La sostenibilidad siempre ha jugado un papel clave en WICONA. A principios de 2017, las soluciones de sistema de WICONA fueron Cradle to Cradle Certified® nivel Bronce. Cradle to Cradle Certified® es el programa de certificación más avanzado del mundo con base científica y múltiples atributos. Certifican el diseño, construcción y verificación de productos que son seguros, circulares y que están fabricados de forma responsable con la integración de características beneficiosas para el medio ambiente, la sociedad y la empresa. Desde entonces, 14 sistemas WICONA han sido Cradle to Cradle Certified® nivel Plata y 4 otros sistemas nivel Bronce. Para conseguir uno de los cinco niveles de certificación (desde Básico hasta Platino), un producto debe satisfacer los requisitos mínimos del nivel que toca en las cinco categorías. Estas categorías son: salud de los materiales, reutilización de los materiales, energía renovable, gestión del carbono, administración del agua, justicia social y biodiversidad.

DECLARACIÓN AMBIENTAL DE PRODUCTO (DAP)

Una Declaración Ambiental de Producto (DAP) es un documento independientemente verificado por una tercera parte que comunica información precisa, transparente y comparable sobre el impacto ambiental a lo largo del ciclo de vida de un producto. Pero no solo se limita a productos, como una ventana, sino que se puede aplicar a materiales (una barra de aluminio), partes del ensamblaje de productos o, incluso, servicios (como el mantenimiento). Este documento tiene muchos usos diferentes, por ejemplo, contratación pública o sistemas de clasificación de edificios verdes (p.ej. BREEAM, LEED, DGNB). Además, WICONA ofrece la oportunidad de obtener el certificado DAP para el producto y diseño que se desee automáticamente de manera simple e intuitiva con el software de WICTOP.

ALUMINIUM STEWARD INITIATIVE (ASI)

ASI es una organización de normativización y certificación sin ánimo de lucro de múltiples partes interesadas. Es el estándar más reconocido internacionalmente que aborda los aspectos ambientales, sociales y gubernamentales (ESG) de toda la cadena de valor del aluminio. La valoración se basa en la producción sostenible del aluminio hasta la producción de los productos semifabricados, teniendo en cuenta el reciclaje de los materiales preconsumo y posconsumo. Hydro fue una de las primeras empresas que recibió este reconocimiento, en línea con su compromiso con un futuro más sostenible.

MÁS CERTIFICACIONES PARA LA DECLARACIÓN DE EDIFICIOS SOSTENIBLES.

WICONA ofrece certificaciones de materiales, productos y procesos de fabricación que ayudan a certificar la sostenibilidad de los edificios con sellos como LEED, BREEAM, DGNB, WELL, etc.



» WICTEC, de un vistazo

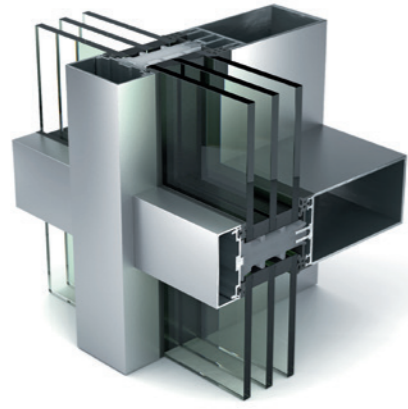

Muro cortina sistema stick

Los muros cortina sistema stick de WICTEC son las soluciones flexibles, probadas y ensayadas dentro de la gama de fachadas WICONA. La amplia variedad de perfiles y de opciones de extensiones complementarias garantizan una óptima libertad creativa. La tecnología vanguardista asegura el nivel más alto de fiabilidad en todo el proceso desde la fase de planificación hasta la de finalización.



Muro cortina vidrio estructural

Las fachadas realizadas completamente de vidrio ocupan un lugar firme en la arquitectura moderna y crean edificios de estética impecable. Se pueden crear fachadas extremadamente delicadas que solo tengan vistas unas estrechas juntas gracias a los sistemas WICONA. Se pueden integrar ventanas en la fachada e incluir vidrios aislantes.



Muro cortina modular

Actualmente, la mayoría de proyectos de edificación están sujetos a unos plazos muy ajustados. Para conseguir cumplir con los plazos más exigentes, los muros cortina modulares de WICONA proporcionan una solución: permiten programar con antelación su producción e instalación con precisión.



Sistema con cámara presurizada

Nuevos conceptos de fachada innovadora, basándose en los sistemas WICONA, como la fachada con cámara estanca, que une los sistemas de modular junto con ventilación y protección solar integrada.

	WICTEC 50 / WICTEC 50 evo	WICTEC 60 NG
Eficiencia energética		
Con aislamiento térmico	•	•
Con aislamiento térmico elevado	•	•
Certificado Passivhaus	•	–
Valor U _f W/(m²K) desde	0,74	0,67
Diseño		
Línea vista en mm	50	60
Tipo de muro cortina		
Sistema stick	•	•
Sistemas complementarios	•	–
Sistema de vidrio estructural	•	–
Sistema modular	–	–
Renovación de fachada	•	•
Doble fachada	–	–
Tipo de construcción		
Lucernario	•	–
Poligonal	•	–
Protección solar integrada	•	•
Versión de diseño		
Collection	•	–
Diseño SG	•	•
Diseño industrial	•	–
Unidades integrables		
Ventanas WICLINE	•	•
Puertas WICSTYLE	•	•
Correderas WICSLIDE	•	•
Ventana tragaluz	•	–
WICLINE 90SG	•	•
Peso del vidrio		
Máximo peso del vidrio en kg	600	850
Seguridad y protección		
Protección al fuego	•	–
Antirrobo	•	•
Antibalas	•	–
Prestaciones del sistema		
Aislamiento acústico R _w (C;C _{tr}) = x (-1;-4) dB	47 dB	47 dB
Estanqueidad al aire	AE	AE
Estanqueidad al agua	RE1200	RE1500
Resistencia a cargas del viento	+2,0/-3,2 kN	+2,0/-2,0 kN

» Un sistema para todos los requisitos

Versatilidad y flexibilidad

La calidad, la libertad de diseño, la fiabilidad del proceso y la simplicidad de fabricación conforman los beneficios tangibles de los muros cortina de aluminio de WICONA. Sean cuales sean las necesidades, los perfiles WICTEC junto con tu experiencia hacen que sea posible ofrecer una solución individual y hecha a medida. Todos nuestros productos siempre son fáciles de instalar.

La razón: el principio Unisys de WICONA también se aplica a nuestra gama de muros cortina. Es un concepto de modularidad que se utiliza en todos los diseños de WICONA.

Al fabricar fachadas WICONA de distintas tipologías, es posible utilizar los mismos procesos de montaje, o mismos accesorios, juntas sellantes y utillaje. Además, es muy sencillo mejorar la fachada para que sea antirrobo, antibalas o con protección al fuego.

Esto significa que las construcciones con WICONA ofrecen gran flexibilidad, mayor rentabilidad y más seguridad y rapidez en la instalación.

Unisys de WICONA: lo complejo se vuelve sencillo

WICTEC 60 NG

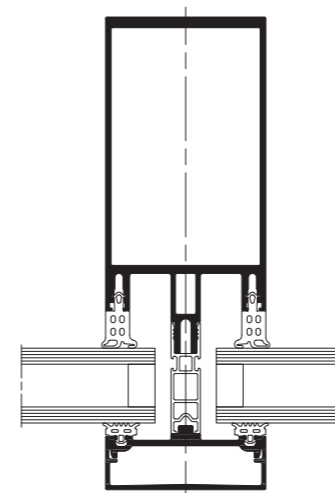

WICTEC 60 NG
Muro cortina con un aislamiento elevado

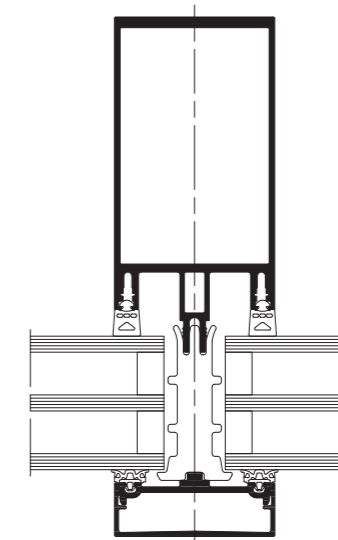

WICTEC 60 NG
Presores integrados

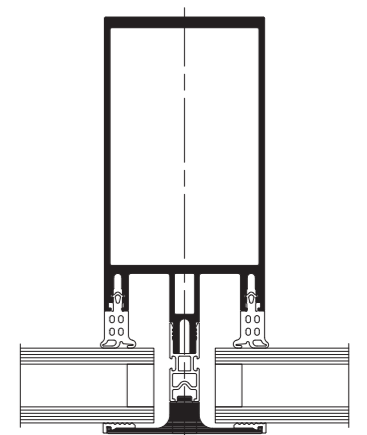

WICTEC 60 NG
Línea horizontal

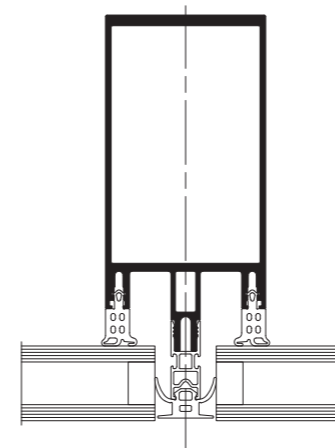

WICTEC 60 NG
Protección antirrobo RC2

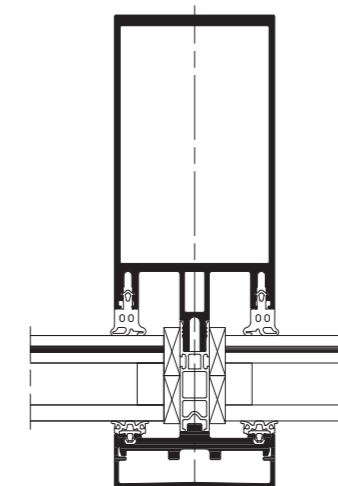

WICTEC 60 NG
Protección antirrobo RC3

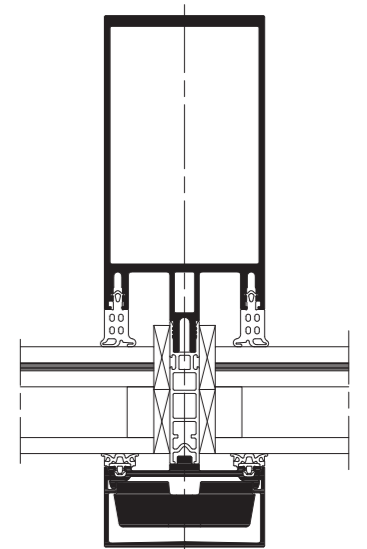

» WICTEC 60 NG: Detalles de las prestaciones



Diseñadas para paneles de vidrio de más dimensión y peso

Actualmente muchos edificios están diseñados con el objetivo de conseguir la neutralidad de carbono a lo largo de su vida operacional, cosa que no solo significa generar su propia energía, sino reducir las necesidades térmicas y de refrigeración dentro del edificio. Mantener las necesidades energéticas al mínimo absoluto requiere un gran aislamiento del suelo, el tejado y las paredes. En el caso de un muro cortina, requiere una fachada bien aislada con triple o cuádruple acristalamiento, paneles aislantes y una estanqueidad al aire casi impermeable. Además, los edificios intentan aprovechar la energía solar disponible de forma gratuita con grandes superficies acristaladas para llenar el edificio de luz natural. Así, se implementa el diseño solar pasivo para reducir o proporcionar calor dependiendo de la estación. Por lo tanto, no solo hay demanda de superficies acristaladas más gruesas, sino de vidrios de mayores dimensiones en los proyectos, cosa que puede lograr la WICTEC 60 NG.

Sistema innovador

Cuando se combina el acristalamiento de suelo a techo con superficies acristaladas triples o cuádruples, es necesario contar con una fachada de altas prestaciones que lo permita. Para ofrecer este tipo de fachada, WICTEC 60 NG se ha diseñado desde el principio para ofrecer mayores pesos. Además, las geometrías del perfil están optimizadas para ofrecer la máxima resistencia para módulos de gran dimensión, gracias a un sistema de conexión de pines que soporta sin esfuerzo el peso del vidrio en la unión entre los travesaños horizontales y los montantes verticales. WICTEC 60 NG también ofrece una gama de calzos de acristalamiento reforzados que trabajan con los travesaños y los montantes para transferir de nuevo el peso del vidrio a la estructura.

Diseño estético

WICONA siempre quiere ofrecer más libertad de diseño, por eso WICTEC 60 NG permite crear diversas estéticas: Con tapetas, con presores continuos y una amplia gama de diseños; semi-estructural para crear una apariencia de líneas horizontales o verticales en la piel del edificio, para que enfatizar visualmente su ancho o alto. También está disponible una versión de presor plano que simula las fachadas de vidrio estructural sin líneas vistas.



Aislamiento térmico



Prestaciones excepcionales



Grandes dimensiones



Elevados pesos



» Diseño personalizado y prestaciones excepcionales

WICTEC® 60 NG



© Fotógrafo Felix Gerlach

Beneficios de WICTEC 60 NG

- Transferencia eficaz del peso del vidrio (hasta 850 kg) a través de la unión de diversos elementos: calzos reforzados, travesaños reforzados y pasadores para cargas elevadas.
- Nuevas juntas de acristalamiento interior
 - Absorbe mayores tolerancias del acristalamiento, asociadas con unidades de vidrio multicapa, hasta +/- 2mm.
 - Esquinas autosellantes para conexiones en seco que aseguran una estanqueidad excelente bajo condiciones climáticas extremas, sin necesidad de aplicar sellador.
- Un sistema con un ancho ampliado de 60 mm no solo significa un sistema con mayor resistencia en términos de perfiles y conexiones, sino que también ofrece más cobertura y limpieza de los bordes del vidrio. Posibilidad de variaciones de diseño p.ej. con una rotura de puente térmico estándar o de elevado aislamiento, con presores integrados para conseguir un diseño de estética similar al vidrio estructural o semi-estructural para crear una línea estética horizontal o vertical.
- Un rendimiento térmico excepcional con valores U de hasta 0,67 w/m²k (U_{v,m}) y un grosor de acristalamiento de hasta 62 mm.
- WICTEC 60 NG está totalmente integrada tanto en WICTOP como en WIC3D, facilitando la realización de las distintas fases de un proyecto desde un inicio, con la estimación de precios, el pedido de materiales o las indicaciones para la fabricación.

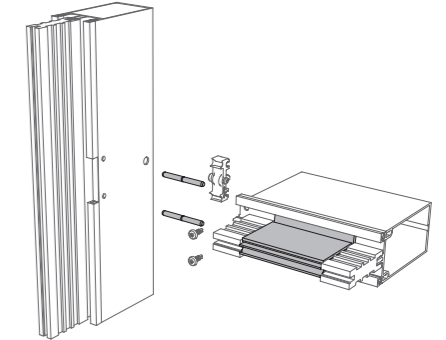

Transferencia eficaz del peso del vidrio

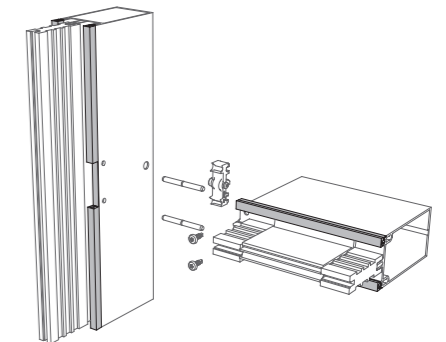

Nuevas juntas de acristalamiento interior

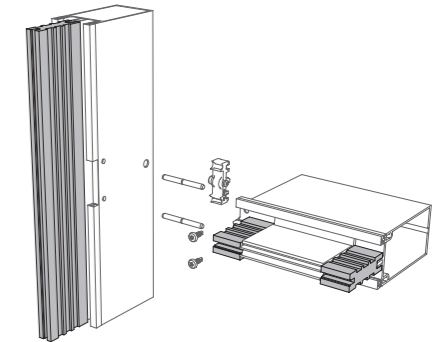

Rotura de puente térmico para un elevado aislamiento



- Con tapetas
 - Con rotura de puente térmico estándar
 - Con rotura de puente térmico para un elevado aislamiento



- Semi-estructural
 - Línea horizontal
 - Línea vertical



- Diseño SG

» WICTEC 60 NG: tecnología al detalle

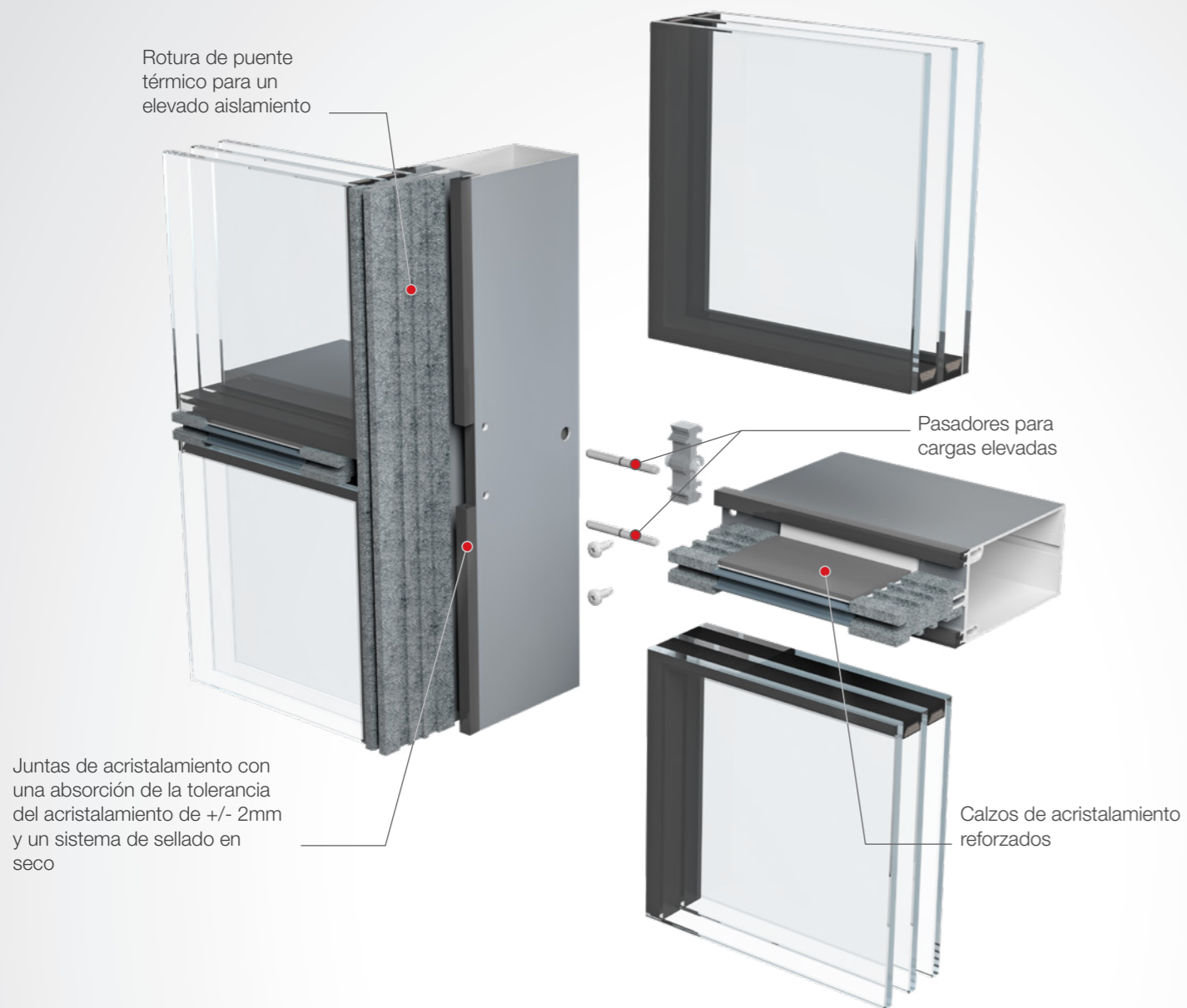

WICTEC® 60 NG

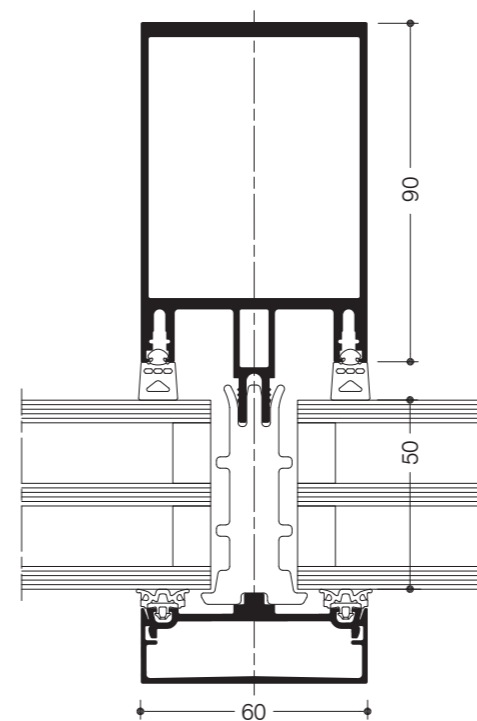

Prestaciones técnicas:

- Tecnología de perfil:
Máx. grosor del relleno: 62 mm
Máx. peso: 850 kg
- Aislamiento térmico:
 U_{vm} hasta: 0.67 W/m²K
(incluyendo el efecto tornillo del presor)
- Prestaciones del sistema:
Permeabilidad al aire: Clase AE
Estanqueidad al agua 1,500 Pa
Resistencia a cargas de viento: +2,000 / -2,000 Pa
Carga de seguridad: +3,000 Pa / -3,000 Pa
Resistencia al impacto: Clase I5 (interna), Clase E5 (externa)
- Protección antirrobo:
RC1N, RC2N, RC2, RC3
- Perfiles de aluminio extruido en Hydro CIRCAL®

Resultados de ensayo del sistema/Marcado CE según EN 13830:2015+A1:2020

Permeabilidad al aire:	Clase AE
Estanqueidad al agua:	RE1500
Aislamiento térmico U_{vm}	hasta 0,67 W/(m ² K)
Resistencias a cargas de viento:	+2.000 / -2.000 Pa, seguridad +3000 / -3000 Pa
Aislamiento acústico:	$R_w (C; C_{tr}) = 47 (-1; -5)$ dB
Resistencia al impacto:	Clase I5 / E5
Protección antirrobo:	RC1N, RC2N, RC2, RC3
Garantía de calidad:	Certificado según ISO 9001:2008
Gestión del medio ambiente:	Certificado según ISO 14001

» Materiales y sostenibilidad

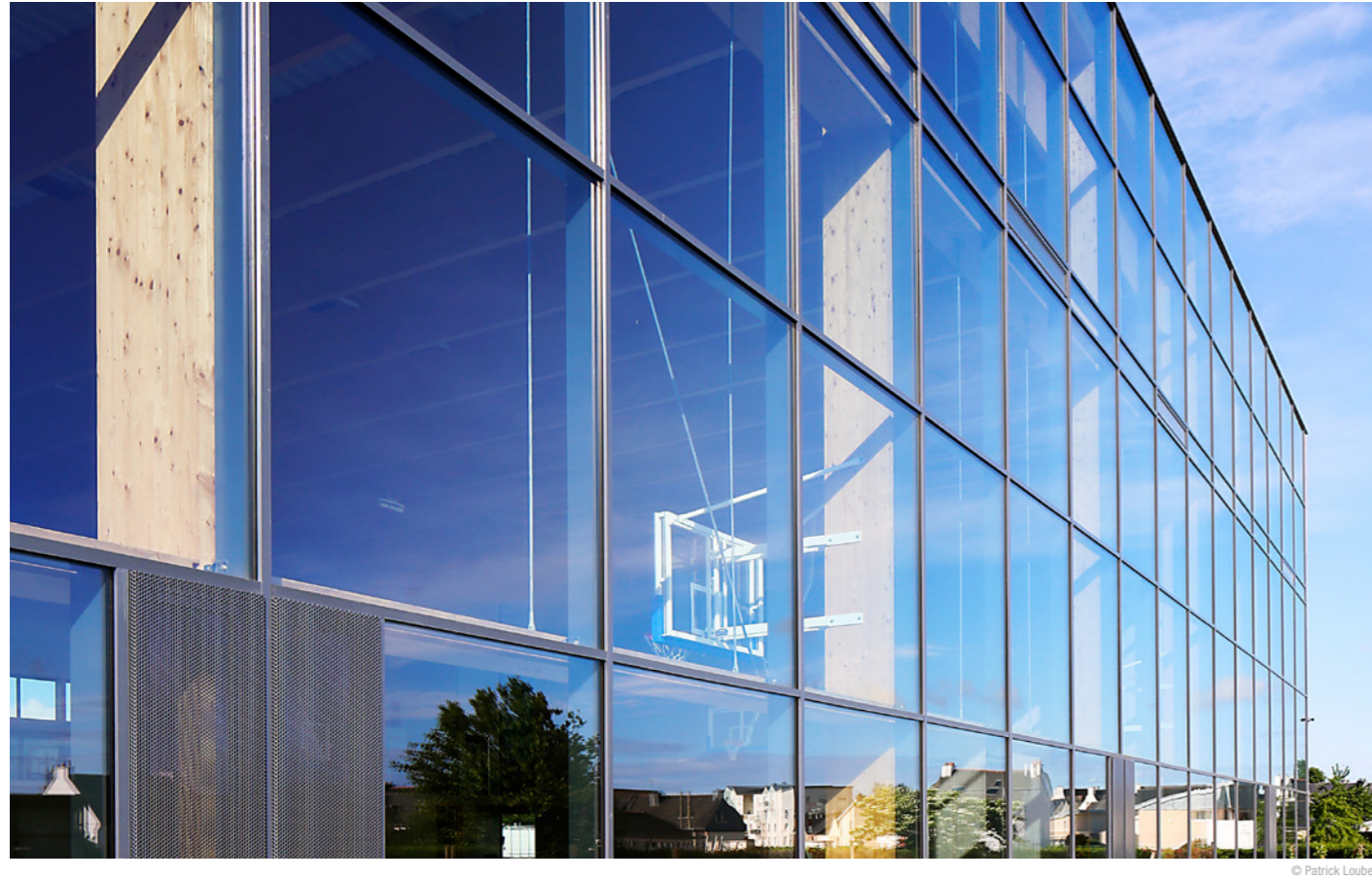

© Patrick Loubet

Si siguiendo la tradición de WICONA, solo se utilizan los mejores materiales y accesorios, para asegurar reducir el mantenimiento y aumentar la durabilidad.

- Los perfiles de aluminio están extruidos con Hydro CIRCAL® de conformidad con EN 12020, EN 573-3, EN 515 y EN 775-1 - 9
- Herrajes de zinc de acuerdo con EN 12844
- Todas las juntas EPDM o TPE (elastómero termoplástico)
- Rotura de puente térmico de PA66-GF25 y ABS
- Tornillos de acero inoxidable

Superficies y colores

Ya sea anodizado o lacado, casi todos los requisitos visuales se pueden cumplir gracias a la extensa gama de colores de WICONA. Tonos exclusivos y recubrimientos antibacterianos, muy resistentes al rayado y con propiedades termo-reflectantes, permitiendo que arquitectos y diseñadores tengan más libertad a la hora de diseñar para personalizar la apariencia del edificio.



Únete a la revolución

Construir con visión significa tomarse el futuro en serio. Teniendo en cuenta que nuestros recursos son finitos. Estamos totalmente convencidos de que el desarrollo urbano futuro es inconcebible sin una reutilización sostenible de los materiales.

Hydro CIRCAL®

WICONA es parte del grupo Hydro, un proveedor global de aluminio con actividades a lo largo de la cadena de valor. WICONA demuestra nuevamente su preocupación por el medio ambiente utilizando la aleación de aluminio Hydro CIRCAL®, producida a partir de aluminio reciclado posconsumo. Hydro CIRCAL® contiene como mínimo un 75% de aluminio posconsumo. Cuando garantizamos más del 75% de contenido reciclado, Hydro se refiere exclusivamente a aluminio que ha llegado al fin de su vida útil como producto y que se ha vuelto a introducir en el circuito.

100% Oportunidades. 5% Energía.

El aluminio se puede reciclar infinitamente. Nunca pierde su calidad y propiedades. Además, fundir aluminio que ha llegado al final de su vida útil requiere de solo el 5% de la energía que se necesita para la producción de aluminio primario. Así cuanto más contenido se recicle proveniente de aluminio de posconsumo, mejor será para nuestras ciudades y para el medio ambiente.

Mínima huella de carbono

Hydro CIRCAL® tiene una de las huellas de carbono más reducidas a nivel mundial: 2,3 kg CO₂ por kilo de aluminio, 4,5 veces menos que la media mundial del aluminio primario.

Un 75% de todo el aluminio producido hasta ahora se sigue utilizando actualmente.

El proceso

El proceso de producción tiene una trazabilidad de inicio a fin y el producto está certificado por una tercera parte independiente (DNV-GL). La producción certificada es toda una revolución en la industria de la construcción.



Imágenes: © HYDRO

» Tu partner desde el principio

El equipo técnico de WICONA cuenta con una amplia experiencia y te apoyará a lo largo de todo el proyecto, en la planificación, propuestas técnicas, cálculos y diseños.

En WICONA, sabemos de la importancia de los contactos locales para garantizar un apoyo rápido y eficiente en la planificación e implementación del proyecto. También sabemos que ser un referente mundial y tener una fuerte base de conocimientos aporta un gran valor en todas las fases del proceso de construcción. WICONA sabe combinar estas dos fortalezas.

Con nuestra presencia local, nos aseguramos de que siempre obtengas el apoyo que necesites para una planificación eficiente y óptima. Trabajaremos juntos para diseñar la solución perfecta para tu proyecto con reuniones periódicas y un diálogo cercano.

Te ofrecemos una sólida cartera de referencia de proyectos globales de WICONA realizados en todo el mundo. Con nuestro conocimiento técnico y asesoramiento, puedes confiar en nosotros durante todo el proceso, sea cual sea la naturaleza de tu proyecto.

Más allá de su amplio catálogo, WICONA ha desarrollado un reconocido know-how y dispone de un equipo dedicado a proyectos especiales situado en Ulm. Más de 30 ingenieros trabajan en el desarrollo de proyectos con diseños a medida para grandes proyectos arquitectónicos internacionales. Esto garantiza la calidad y homogeneidad de la gama WICONA, seleccionando, adaptando y homologando todos los productos, de acuerdo con los requisitos técnicos y certificados de ensayo.

Para cada diseño, sus expertos controlan el proceso de principio a fin, asegurando que se cumplan todos los compromisos en cuanto a prestaciones.



Centro de ensayos en Bellenberg

Al igual que las soluciones de catálogo, las soluciones específicas también se ensayan exhaustivamente para garantizar unas prestaciones óptimas una vez instaladas en obra. La mayoría de éstas se prueban en nuestro Centro de Ensayos en Bellenberg, en el cual se certifican todos los productos del catálogo WICONA. Certificado por el Instituto IFT, el equivalente alemán del Centro Científico y Técnico para la Construcción, reúne todo el equipo de control para garantizar la calidad excepcional de los productos. WICONA asegura la fiabilidad, así como las prestaciones mecánicas, térmicas, acústicas y la fiabilidad de los resultados de todas sus soluciones, tanto del catálogo como las hechas a medida.

Banco de ensayos de fachadas

Los bancos de ensayos de fachadas permiten realizar ensayos en muestras con unas dimensiones máximas de 10 x 10 metros. Los clientes pueden elegir libremente las dimensiones de sus ejemplares dentro de estos límites. En los bancos de ensayo de fachadas se pueden llevar a cabo los siguientes ensayos:

- Permeabilidad al aire de acuerdo con EN 12153
- Estanqueidad al agua de acuerdo con EN 12155
- Estanqueidad al agua dinámica de acuerdo con EN 13050
- Resistencia a cargas de viento de acuerdo con EN 12179
- Resistencia al impacto de acuerdo con EN 14019
- Acristalamiento vertical a prueba de accidentes de acuerdo con TRAV

Banco de ensayos de ventanas

El banco está diseñado para ventanas, puertas, paneles fijos y otras combinaciones. Las dimensiones máximas de las unidades incluyendo el marco del ensayo son 3,6 x 3,5 metros. Se pueden llevar a cabo los siguientes ensayos:

- Permeabilidad al aire de acuerdo con EN 1026
- Estanqueidad al agua contra lluvias torrenciales de acuerdo con EN 1027
- Resistencia a cargas de viento de acuerdo con EN 12211
- Carga con impacto de cuerpo blando y pesado de acuerdo con EN 13049

Máquina de ensayo de compresión/tracción

En la máquina de ensayo de compresión/tracción se llevan a cabo ensayos estáticos utilizando cargas de tracción y compresión. Se prueban, entre otros, la resistencia del componente (según EN 14024), la resistencia del material y los valores límite de estiramiento del tornillo.



© Conné van d'Grachten

Banco de ensayos de herrajes

Se llevan a cabo ensayos dinámicos sobre herrajes y elementos complementarios, en puertas y ventanas hasta los 4 m de altura. Por ejemplo, se pueden llevar a cabo ensayos de durabilidad a ciclos de apertura y cierre según EN 1191, ensayos de herrajes para ventanas y balconeras y procedimientos de ensayo para herrajes de apertura practicable, abatible y oscilobatiente según EN 13126-8. Se pueden ensayar anchos de hoja de hasta 1550 mm.

Hot Box

- Determina los coeficientes de transmisión térmica para perfiles estructurales (U_f) de acuerdo con EN 12412-2
- Calibra nuevos materiales aislantes
- Verifica propiedades del material ensayado
- Valida los programas informáticos

Austria

5201 Seekirchen
☎ +43 6212 2000
✉ info@wicona.at

Benelux

3400 Landen
☎ +32 11 690316
✉ info.hbs.be@hydro.com
✉ info.hbs.nl@hydro.com
✉ info.hbs.lu@hydro.com

Croacia

10010 Zagreb
☎ +385 01 2048 217
✉ info@wicona.de

República Checa

619 00 Brno
☎ +420 602 745 407
✉ info@wicona.cz

Dinamarca

8240 Risskov
☎ +45 7020 2048
✉ wicona.dk@hydro.com

Estonia / Letonia

75312 Rae vald Harjumaa
☎ +372657 66 35
✉ info@wicona.ee

Francia

02200 Courmelles
☎ +33 3 23598200
✉ wicona.fr@wicona.com

Alemania

89077 Ulm
☎ +49 731 3984-0
✉ info@wicona.at

Hungría

1031 Budapest
☎ +36 (1) 4533457
✉ info@wicona.hu

Irlanda

Dublín D22 X286
☎ +353 1 4105766
✉ info.hbs.ie@hydro.com

Italia

20063 Cernusco sul Naviglio MI
☎ +39 02 924291
✉ info@wicona.it

Kosovo-Albania

Prishtina 10000, Kosovo
☎ +38349 28 02 22
✉ info@wicona.de

Lituania / Letonia

02244 Vilnius
☎ +370 5 2102587
✉ baltics.lt@wicona

Noruega

2007 Kjeller
☎ +47 22 42 22 00
✉ wicona.no@hydro.com

Polonia

92-620 Łódź
☎ +48 42683 63 73
✉ wicona.pl@hydro.com

Rumania

032332 Bucarest
☎ +40 724 743 070
✉ info@wicona.de

Serbia

11070 Belgrado
☎ +381 11312 18 35
✉ info@wicona.de

Eslovaquia

82105 Bratislava
☎ +421 918 725 098
✉ info@wicona.sk

Eslovenia

2201 Zg. Kungota
☎ +386 2620 99 70
✉ info@wicona.de

España

08195 Sant Cugat del Vallés
Barcelona
☎ +34 93573 77 76
✉ wicona.es@hydro.com

Suecia

574 81 Vetlanda
☎ +46470 78 74 00
✉ wicona.se@hydro.com

Suiza

5506 Mägenwil
☎ +41 62887 41 41
✉ info@wicona.ch

Turquía

34149 Estambul IDTM A1/16
☎ +90 212 4657650
✉ info@wicona.tr

Reino Unido

Tewkesbury, GL20 8SF
☎ +44 1684 853500
✉ info.uk@wicona.com

China

Beijing 100005, P.R.C
☎ +86 10 6059 5686 ext. 805
✉ contact.wicona.international@hydro.com

Singapur

608831 Singapur
☎ +65 6513 2126
✉ contact.wicona.international@hydro.com

Estados Árabes Unidos

Dubái
☎ +971 4887 00 96
✉ contact.wicona.international@hydro.com

Estados Unidos de América

☎ +1 (516) 519-4635
✉ info.na@wicona.com

Otros países

31037 Toulouse
☎ +33 5 61312626
✉ contact.wicona.international@hydro.com